

# 取扱説明書

8-4370-01 モニタリングカート HMT-01

## 保証書

本製品は厳正な検査を経て出荷されておりますが、万一保証期間内に下記保証規定(1)に基づく正常な使用状態での故障の際は下記保証規定により修理いたします。

品名	モニタリングカート
型式	HMT-01
保証期間	お買い上げ日より1年間
お買い上げ日	年 月 日
お客様	様
ご住所	TEL.
取り扱い店名	担当者印
住所	TEL.

**アズワン株式会社**

### <保証規定>

- 弊社商品を、当該商品の取扱説明書所定の使用方法及び使用条件、あるいは、当該商品の仕様または使用目的から導かれる通常の使用方法及び使用条件の下で使用され故障が生じた場合、お買い上げの日より一年間無償修理いたします。
- 次の場合、保証期間中でも有償修理とさせていただきます。
  - ・誤使用、不当な修理 改造による故障。
  - ・本品納入後の移動や輸送或いは落下等による故障。
  - ・火災、天災、異常電圧、公害、塩害等外部要因による故障。
  - ・接続している他の機器が原因による故障。
  - ・車両 船舶等での使用による故障。
  - ・消耗部品、付属部品の交換。
  - ・本保証書の字句を訂正した場合、購入年月日・購入店の記入がない場合、及び保証書の提示がない場合。
- ここで言う保証とは、納入品単体の保証を意味するもので、納入品の故障により誘発される損害は、ご容赦頂きます。
- 本保証書は日本国内においてのみ有効です。

商品についてのお問い合わせは  
カスタマー相談センター

フリーダイヤル ☎ 0120-711-875  
FAX 0120-700-763  
問合せ専用URL <http://help.as-1.co.jp/q>

修理・校正についてのお問い合わせは  
テクニカルセンター

フリーダイヤル ☎ 0120-788-535  
FAX 0120-788-763  
問合せ専用E-mail [repair@so.as-1.co.jp](mailto:repair@so.as-1.co.jp)

受付時間：午前9時～12時、午後1時～5時30分 土・日・祝日及び弊社休業日は、ご利用できません

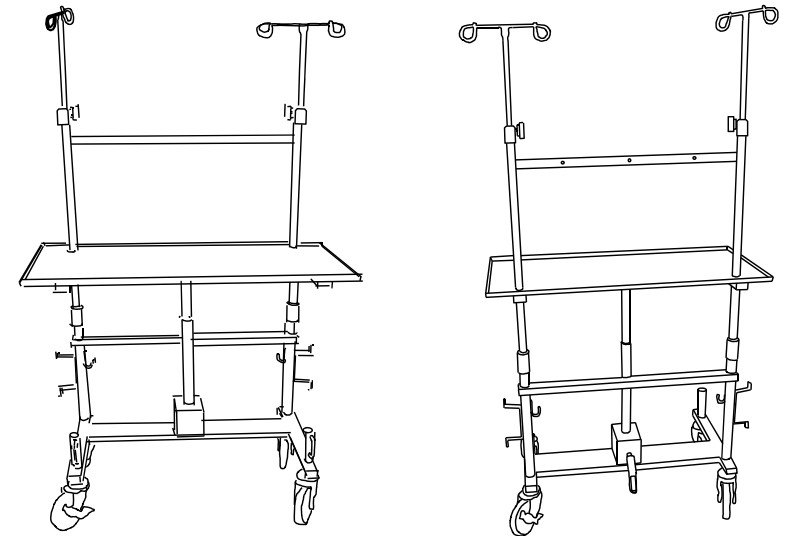

### お買い上げ有り難うございます。

この度は、弊社製品をお買い上げいただきまして誠に有り難うございます。  
本製品をより安全に、また、良好な状態でご使用いただくために、必ずこの「取扱説明書」をよくお読みの上、正しくお使い下さい。  
また、製品を末永くご使用いただくために、この「取扱説明書」は大切に保管してください。  
本品を譲渡・貸与される時には、新しい使用者が安全な正しい使い方を知るために、この取扱説明書を、製品本体と共に必ずお渡しください。

**アズワン株式会社**

# 安全上のご注意

この取扱説明書では製品を安全に、正しくご使用いただき、事故や損害を未然に防ぐため、安全上特に注意すべき事項についての情報を、その重要度や危険度によって下記のような警告表示で定義しますので、これらの指示に従って、安全にご使用いただくようお願い申し上げます。

## 各警告表示の定義

	<b>危険</b>	取扱いを誤ると、死亡または重症を負う可能性があります。		<b>注意</b>	取扱いを誤ると、軽度の人身事故・製品の破損の原因となることがあります。
	<b>警告</b>	取扱いを誤ると、重度の人身事故・製品の破損の原因となることがあります。		<b>お願い</b>	安全を確保するために注意が必要な事項。

## 安全確保の図記

	特定しない、一般的な注意、警告、禁止事項		分解及び改造により感電などの障害が起こる可能性がある場合の禁止
	特定しない、一般的な使用者の行為		

## 【使用上の安全に関する注意】

<b>危険</b>	
	・本製品の上に乗らないでください。転倒してケガをしたり、破損する恐れがあります。
<b>警告</b>	
	・改造及び分解はしないでください。改造及び分解したものを使用して事故が起きた場合、当方は一切の責任を負いかねます。
	・ハンドルの乱暴な回転は、しないでください。転倒や事故の恐れがあります。
<b>注意</b>	
	・本体や他の部分に、強い衝撃を与えたり無理な力を加えると、ひずみが生じたり、転倒してケガをする恐れがありますので、丁寧に扱ってください。

## 【設置上の安全に関する注意】

製品の設置にあたっては、安全な使用と製品の機能を十分に発揮させるため、次の項目をよくお読みの上、適切な場所をお選びください。

	水平で安定したところにてご使用ください。 本製品から離れる際は必ずキャスターのストッパーをロックしてください。
--	--

※この製品は、屋外で使用することはできません。

## 【お手入れについて】

清掃は、お湯又は水を固く絞った柔らかい布で拭いてください。取れにくい汚れは、中性洗剤を使用し、洗剤の使用後は布で拭きとってください。

	・クレンザー（磨き粉）、シンナー、灯油、酸等、及びこれに類するものは、絶対に使用しないでください。
--	---

## 【商品の構成】

### モニタリングカート HMT-01

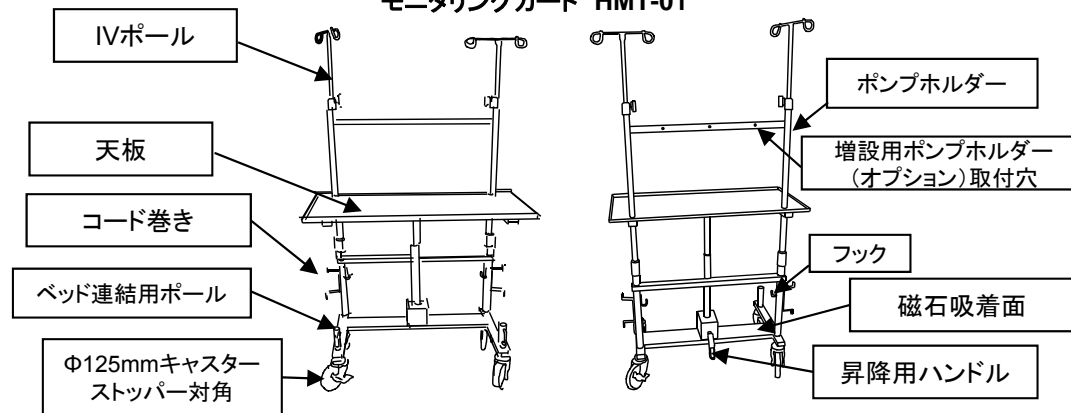

## 【天板昇降方法】

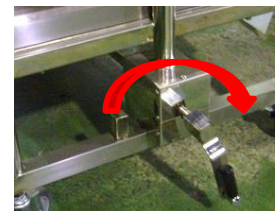

天板の上昇・下降は、昇降用ハンドルを、左写真の矢印の方向(右回転)へ回転させると、上昇し、反対の方向(左回転)へ回転させると、下降します。

## 【昇降用ハンドルについて】



昇降用ハンドルの持手は、折りたたみ式の為、不使用時には左記写真の様に、折りたたんでください。

## 【増設用ポンプホルダーについて】

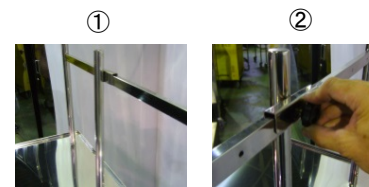

シリンジポンプの搭載数を増やす場合は、左記写真①の様に、増設用ポンプホルダー(別売)を取り付けることにより、搭載数を増やせます。

※増設用ポンプホルダーの取り付け後は、左記写真②の様に、固定用ネジをしっかりと締めてください。

## 《主要部品の仕様》

	モニタリングカート HMT-01	材 質 / 備 考
本 体 外 寸 (mm)	W900×D450×H1250~1650	本体材質 ステンレスSUS304(磁石吸着面のみSUS430)
耐 荷 重	約50kg(均等荷重時)	—
増設用ポンプホルダーサイズ(mm)	Φ25×500	(増設用ポンプホルダーは別売)